

Magnochem – Pompe chimie normalisée à entraînement magnétique

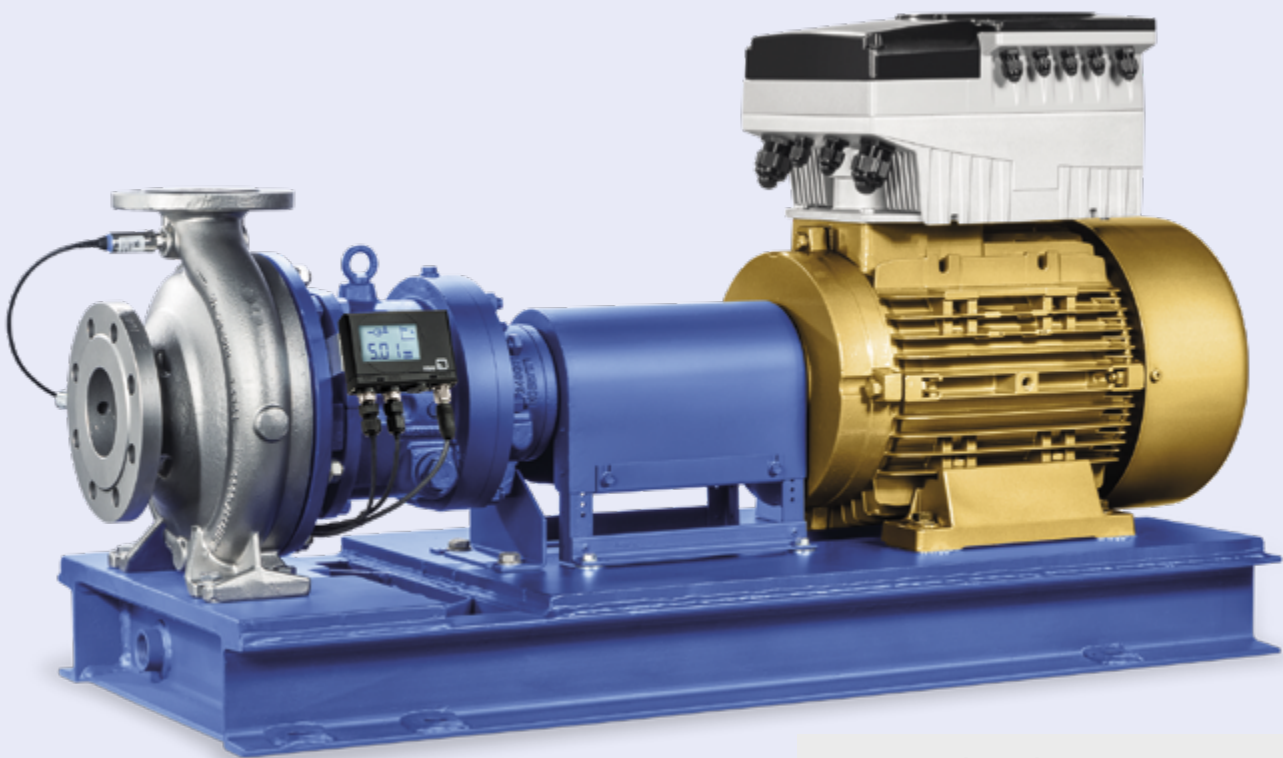

Domaines d'emploi

Pompage de liquides agressifs, toxiques, explosifs, coûteux, inflammables, nauséabonds ou nuisibles à la santé dans la chimie, la pétrochimie et l'industrie générale.

Pour plus d'informations : www.ksb.com/fr-fr



Magnochem W



Magnochem D



Magnochem-Bloc

Magnochem – Pompe chimie normalisée à entraînement magnétique

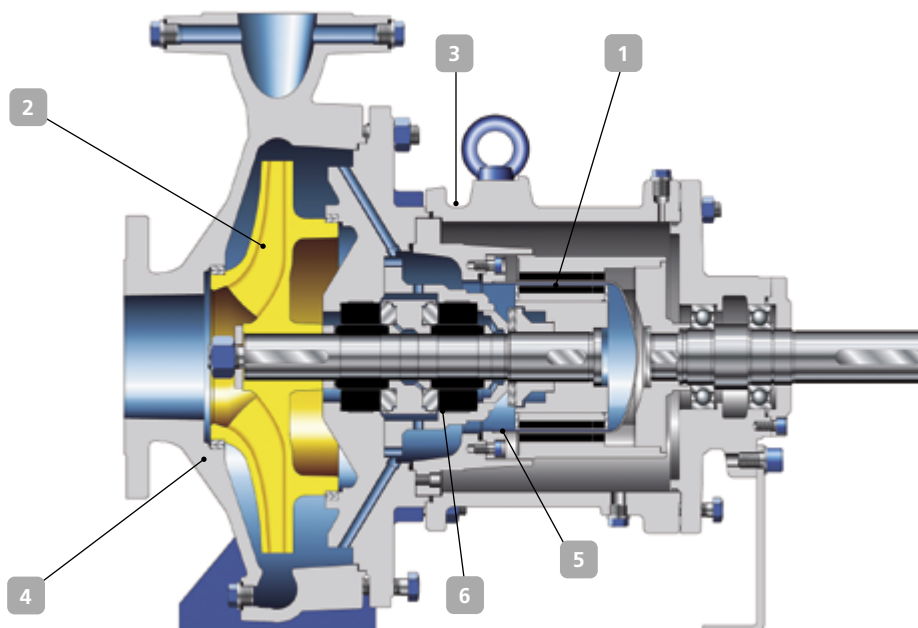

1 Evolution d'une gamme éprouvée

- Optimisation du système modulaire du coupleur magnétique

2 Performances accrues

- 58 tailles hydrauliques disponibles
- Plage de températures augmentée
- Grandes variétés de mode de fonctionnement
- Convient à une large gammes d'applications

3 Grand choix de variantes / Flexibilité

- Large gamme de configurations technique
- Une construction pour chaque besoin de nos clients

4 Haute efficacité énergétique

- Conception à rendement énergétique amélioré
- Système hydraulique optimisé
- Option : cloche d'entrefer en céramique sans perte par courants de Foucault

5 Sécurité de fonctionnement et protection de l'environnement

- Palier lisses à revêtement CDA (carbone diamant amorphe) en option en carbure de silicium avec des propriétés de fonctionnement à sec optimisées
- Réduction du nombre d'étanchéités statiques
- Seconde barrière d'étanchéité en option avec plusieurs options disponibles :
 - Joint à lèvres simple
 - Joint à double lèvres avec drain de fuite
 - Garniture mécanique avec joint à lèvres secondaire et drain de fuite
- Large gamme d'options d'instrumentation pour la surveillance et le contrôle

6 Réduction du besoin de stockage / Haute fiabilité

- Réduction des coûts de stockage
- Amélioration du temps moyen entre les pannes MTBF - Mean Time Between Failure)

Caractéristiques techniques	50 Hz	60 Hz
Débit jusqu'à	1 160 m ³ /h	1 400 m ³ /h
Hauteur jusqu'à	162 m	233 m
Température du liquide pompé	-90 °C à +400 °C	
Pression de service jusqu'à	40 bar	40 bar